

Système de sélection des agents de police

Guide d'orientation et de préparation aux tests



Systeme de selection des agents de police de l’Ontario – Aperçu

Alors vous voulez devenir agent de police...

Renseignez-vous d’abord le plus possible sur l’emploi. Ensuite, répondez aux questions du présent guide pour savoir si vous avez la tête de l’emploi.

Si vous êtes sûr de votre choix, inscrivez-vous à la première batterie de tests du Systeme de selection des agents de police.

Étape 1 : Évaluation préalable à l’entrevue

Voici la première série de tests que vous devrez passer :

- Un examen écrit en deux parties;
- Un test de condition physique conçu spécialement pour les agents de police;
- Un test sous forme de simulation vidéo d’enquêtes sur des crimes;
- Un examen de la vue et de l’audition.

Une fois que vous avez réussi ces tests, vous pouvez présenter votre candidature au service de police de votre choix.

Étape 2 : Entrevue

Si le service de police s’intéresse à votre candidature, vous devrez :

- remplir un questionnaire au sujet de vos antécédents;
- passer une entrevue pour que le service de police évalue vos compétences et votre capacité à apprendre;
- passer une seconde entrevue, éventuellement, pour que le service de police vérifie si vous répondez à ses besoins particuliers, le cas échéant.

Étape 3 : Évaluation après l’entrevue (si vous êtes retenu après l’entrevue)

- Le service de police vérifiera vos antécédents et vos références.
- Vous devrez subir une évaluation psychologique.
- Si le service de police veut vous embaucher, vous devrez aussi passer un examen médical.

À ce stade, le service de police peut vous engager et vous imposer une période de probation. Si vous réussissez la probation, vous deviendrez alors un agent de police à part entière.

Table des matieres

Introduction	4
Mecanisme d’evaluation	5
Etape 1 – Evaluation prealable a l’entrevue	6
PATI	6
Test d’aptitude a la communication ecrite	8
ÉAPP	9
Évaluation du comportement du personnel (BPAD)	11
Examens de la vue et de l’audition	12
Etape 2 – Entrevues	14
Entrevue sur les competences essentielles	14
Questionnaire prealable a la verification des antecedents	15
Etape 3 – Évaluations apres l’entrevue	16
Conseils pour les tests et exercices pratiques	17
Partie 1 – Conseils pour les tests	17
Partie 2 – Exercices pratiques	18

Introduction

Le présent guide vise à vous fournir des renseignements et des conseils au fur et à mesure que vous progressez dans le Système de sélection des agents de police de l’Association des chefs de police de l’Ontario.

Le contenu du guide est divisé en deux sections :

- Mécanisme d’évaluation;
- Conseils pour les tests et exercices pratiques.

Le présent document est un complément d’autres ressources sur le Système de sélection des agents de police, notamment :

- *Le métier de policier en Ontario : Renseignements à l’intention des candidats et candidates;*
- *Auto-évaluation – Exigences médicales pour les candidats;*
- *En forme pour le service : Préparation à l’ÉAPP – Évaluation de l’aptitude physique au métier de policier.*

Vous trouverez ces ressources et d’autres publications utiles sur les sites Web suivants :

<http://www.mcscs.jus.gov.on.ca>, <http://www.oacp.on.ca>, <http://www.opp.ca> et

<http://www.applicanttesting.com>. Veuillez noter que les guides ne sont plus offerts en format papier.

Mécanisme d’évaluation

Le Systeme de selection des agents de police comporte trois étapes : l’évaluation préalable à l’entrevue, l’entrevue et l’évaluation après l’entrevue. Vous devez réussir chacune de ces étapes pour que votre candidature soit éventuellement retenue.

Étape 1

Partie 1

- Inventaire de pensée analytique de la police (*Police Analytical Thinking Inventory* [PATI]) – Épreuve écrite
- Test d’aptitude à la communication écrite – Épreuve écrite
- Évaluation de l’aptitude physique au métier de policier (ÉAPP) – Épreuve physique

Partie 2

- Évaluation du comportement du personnel (*Behavioural Personnel Assessment Device* [BPAD]) – Simulations et vidéo
- Examens de la vue et de l’audition

N. B. : Pour pouvoir passer l’évaluation BPAD et les examens de la vue et de l’audition, vous devez d’abord terminer la partie 1.

Étape 2

- Entrevue sur les compétences essentielles
- Questionnaire préalable à la vérification des antécédents

Étape 3

- Évaluations après l’entrevue

Une fois que vous avez réussi l’étape 1, un certificat des résultats (C.R.) vous est remis et vous pouvez présenter votre candidature à des services de police, après quoi l’un d’eux pourrait vous inviter à passer à l’étape 2. Si vous réussissez les tests, vous pourrez passer à l’étape 3 et ainsi recevoir une offre d’emploi conditionnelle et évaluations après l’entrevue.

Mécanisme d'évaluation

Étape 1 – Évaluation préalable à l'entrevue

La première étape, menée par Applicant Testing Services inc., est divisée en deux parties. La partie 1 comprend le PATI et le test d'aptitude à la communication écrite. La partie 2, quant à elle, englobe l'ÉAPP, l'évaluation BPAD et les examens de la vue et de l'audition.

L'étape 1 se compose des quatre tests suivants :

PARTIE 1

PATI

Description

Ce test s'appelle l'Inventaire de pensée analytique de la police (*Police Analytical Thinking Inventory* [PATI]). Le PATI permet d'évaluer trois types de raisonnements importants dont les agents de police ont besoin dans l'exercice de leurs fonctions:

- **Raisonnement déductif** : Capacité à tirer les conclusions appropriées à partir des renseignements fournis. Les agents de police sont souvent appelés à déterminer la pertinence et le sens des preuves recueillies. Cette capacité est testée au moyen de questions de syllogisme et relatives au temps de déplacement.
- **Raisonnement inductif** : Capacité à déceler des tendances ou des caractéristiques communes dans une série d'objets ou de renseignements présentés. Les agents de police doivent souvent filtrer des faits sans aucun lien apparent pour déterminer le rapport entre eux. Cette capacité est testée au moyen de tâches de classification et de recherche des éléments complétant des séries.
- **Raisonnement quantitatif** : Capacité à exécuter des opérations arithmétiques de base comme l'addition, la soustraction, la multiplication et la division pour résoudre des problèmes. Les agents de police doivent appliquer des processus arithmétiques afin de déterminer, par exemple, la vitesse et les distances de freinage de véhicules. Cette capacité est testée au moyen de problèmes sous forme d'énoncés et de problèmes d'arithmétique.

Administration du test

- Le PATI est un examen écrit à choix multiples qui est chronométré. Le test dure une heure et 45 minutes (15 minutes pour les formalités administratives et une heure et demie pour l'examen).
- Une version française du PATI est offerte sur demande. Les candidats doivent préciser qu'ils souhaitent passer le test en français lors de leur inscription.
- Veuillez noter que les autres épreuves ne sont offertes qu'en anglais.

Mécanisme d'évaluation

PATI (suite)

Période de validité

La période de validité du test est de trois ans.

Reprise du test

Si vous ne réussissez pas le PATI du premier coup, vous devez attendre au moins trois mois avant de le reprendre. Après un deuxième échec, vous devez patienter au moins six mois entre chaque tentative.

Si la période de validité du test expire bientôt, vous pouvez repasser le test deux mois avant la date d'échéance, ou n'importe quand après cette date.

Mécanisme d’évaluation

Test d’aptitude à la communication écrite

Description

Le test d’aptitude à la communication écrite sert à évaluer votre capacité à consigner, à interpréter, à organiser et à présenter des renseignements de manière complète, lisible et correcte sur le plan technique.

Dans le cadre de cette épreuve, on vous fournit un scénario composé de faits mêlés.

Administration du test

L’examen d’aptitude à la communication écrite est une épreuve écrite en anglais qui est chronométrée. Il dure environ une heure et quart (15 minutes pour les formalités administratives et une heure pour le test).

Période de validité

La période de validité du test est de trois ans.

Reprise du test

Si vous ne réussissez pas l’examen du premier coup, vous devez attendre au moins trois mois avant de le reprendre. Après un deuxième échec, vous devez patienter au moins six mois entre chaque tentative.

Si la période de validité du test expire bientôt, vous pouvez repasser le test deux mois avant la date d’échéance, ou n’importe quand après cette date.

Mécanisme d'évaluation

ÉAPP

Ce test s'appelle l'Évaluation de l'aptitude physique au métier de policier (ÉAPP) et comporte plusieurs parties. Vous trouverez de plus amples renseignements sur cette évaluation dans le document *En forme pour le service : Préparation à l'ÉAPP – Évaluation de l'aptitude physique au métier de policier*, qui est accessible sur les sites Web suivants : <http://www.mcscs.jus.gov.on.ca>, <http://www.oacp.on.ca>, <http://www.opp.ca>, et <http://www.applicanttesting.com>. Veuillez noter que les guides ne sont plus offerts en format papier.

Description

- **Condition physique** – Vous devez réussir toutes les parties de l'ÉAPP :
 - **Circuit de poursuite/maîtrise** : Le circuit de poursuite/maîtrise consiste à parcourir quatre fois un circuit de 25 mètres (82 pieds), soit 100 mètres (328 pieds) au total, et ce, le plus vite possible. Aux premier et troisième tours, vous devrez franchir une clôture de 1,9 mètre (6,5 pieds) avec prise de pied, monter et descendre des escaliers, et ramper sous une barrière d'une hauteur de 61 cm (24 pouces). Aux deuxième et quatrième tours, vous devrez escalader une clôture de 1,2 mètre (4 pieds) sans prise de pied, monter et descendre des escaliers, et ramper sous une barrière d'une hauteur de 61 cm (24 pouces). Vous devrez ensuite passer l'épreuve des simulateurs de maîtrise de corps et des bras. Enfin, vous devrez traîner une « victime » de 77 kilogrammes (170 livres) sur une distance de 15 mètres (50 pieds), dont 1,8 mètre (6 pieds) sur un tapis antidérapant. Pour réussir le circuit de poursuite/maîtrise, vous devez le terminer en 157 secondes ou moins.
 - **Course-navette aérobique** : Au début de l'épreuve de course-navette aérobique, vous devez jogger à un rythme modéré pour parcourir les 20 mètres dans les temps. L'intervalle entre les signaux sonores diminue ensuite à chaque distance de 20 mètres, vous obligeant à accélérer la cadence. L'enregistrement audio vous indique tout au long du test l'étape à laquelle vous êtes rendu. À chaque étape de la course-navette, il faut atteindre la ligne d'avertissement située à 2 mètres (7 pieds) de la ligne de démarcation avant le signal sonore. Un examinateur vous avertira si vous n'atteignez pas la ligne d'avertissement à temps. En pareil cas, vous devrez quand même vous rendre jusqu'à la ligne de démarcation avant de faire demi-tour. Le test se termine lorsque vous n'arrivez pas à atteindre la ligne d'avertissement deux fois de suite. Pour réussir l'épreuve de course-navette aérobique, vous devez parvenir au moins à l'étape 7.0.

Mécanisme d’évaluation

ÉAPP (suite)

Administration du test

L’évaluation dure environ 20 minutes. Avant de passer l’ÉAPP, vous devrez remplir le *Questionnaire sur l’aptitude à l’activité physique* (Q-AAP+) et, s’il y a lieu, le formulaire ePARmed-X+, disponible au www.eparmedx.com. Utilisez toujours la version la plus récente du Q-AAP+ qui se trouve sur le site Web. Vous pouvez obtenir la plus récente version du Q-AAP+ en format papier auprès d’Applicant Testing Services inc. Ce questionnaire met en lumière les troubles médicaux aigus ou chroniques qui pourraient constituer un risque pendant l’épreuve et nécessitant un certificat médical d’un médecin ou d’un professionnel de l’exercice qualifié ayant une formation universitaire spécialisée. Si des certificats supplémentaires sont requis, demandez à un médecin ou à un professionnel de l’exercice qualifié ayant une formation universitaire spécialisée de signer le formulaire *Physical Activity Readiness Conveyance/Referral Form* pour l’ÉAPP.

Si vous avez 45 ans ou moins et avez répondu non aux sept questions du Q-AAP+ aux pages 1 à 3, et que votre tension artérielle est inférieure à 160/990 mm Hg, vous pouvez participer à l’ÉAPP. Autrement, vous devez remplir le formulaire ePARmed-X+ en ligne au www.eparmedx.com pour une évaluation plus approfondie. Une fois ce formulaire rempli, on vous indiquera le niveau d’activité physique auquel vous êtes autorisé.

Si vous avez plus de 45 ans et n’avez pas l’habitude de pratiquer des activités régulières vigoureuses ou d’intensité très élevée, consultez un professionnel de l’exercice qualifié ayant une formation universitaire spécialisée avant de subir l’ÉAPP.

Indépendamment de vos réponses au Q-AAP+, nous vous conseillons de vous faire examiner par un médecin avant de passer l’ÉAPP.

Avant de participer aux épreuves, vous devrez en outre signer un formulaire de consentement éclairé qui donne des renseignements sur chaque partie de l’évaluation et indique tous les risques qui y sont associés.

Les formulaires sont disponibles auprès d’Applicant Testing Services inc.

- Vous devez signer un formulaire de consentement éclairé.
- Votre tension artérielle doit être prise avant l’épreuve.
- Vous devez porter des espadrilles et des vêtements de sport lorsque vous subissez l’ÉAPP.

Période de validité

La période de validité de l’ÉAPP est de six mois.

Reprise du test

Si vous ne réussissez pas l’ÉAPP du premier coup, vous pouvez aussitôt vous inscrire à une reprise du test. Après un deuxième échec, vous devez patienter au moins deux mois entre chaque tentative. Si la période de validité du test expire bientôt, vous pouvez subir le test de nouveau deux mois avant la date d’échéance, ou n’importe quand après cette date.

Mécanisme d'évaluation

PARTIE 2

Vous ne pourrez subir cette évaluation, ainsi que les examens de la vue et de l'audition, qu'une fois que vous aurez réussi les trois tests de la partie 1.

Évaluation du comportement du personnel (BPAD)

Description

Pour cette épreuve, vous devez regarder des vidéos de différentes situations que les agents de police peuvent vivre au travail. Vous devez ensuite intervenir comme si vous parliez aux personnes sur les lieux. Il n'est pas nécessaire de connaître les procédures policières.

Administration du test

La simulation vidéo dure environ 40 minutes (20 minutes pour les formalités administratives et 20 minutes pour l'activité).

Période de validité

La période de validité du test est de trois ans.

Reprise du test

Si vous ne réussissez pas le test du premier coup, vous devez attendre au moins trois mois avant de le reprendre. Après un deuxième échec, vous devez patienter au moins six mois entre chaque tentative.

Si la période de validité expire bientôt, vous pouvez subir le test de nouveau deux mois avant la date d'échéance, ou n'importe quand après cette date.

Mécanisme d'évaluation

Examens de la vue et de l'audition

Description

Il est possible de s'inscrire aux examens de la vue et de l'audition en même temps qu'à l'ÉAPP ou au test de simulation vidéo.

Voici les normes qui s'appliquent :

Vue

L'acuité visuelle des candidats qui n'ont PAS BESOIN de lentilles correctrices doit être :

- d'au moins 6/6 (20/20) les deux yeux ouverts.

L'acuité visuelle des candidats qui ONT BESOIN de lentilles correctrices doit être :

- d'au moins 6/12 (20/40) les deux yeux ouverts, SANS lentilles correctrices;
- d'au moins 6/6 (20/20) les deux yeux ouverts, AVEC lentilles correctrices.

Il y a aussi des exigences minimales concernant l'hypermétropie, la vision chromatique, la perception de la profondeur, la vision périphérique, les chirurgies réfractives, les maladies de l'œil et d'autres troubles de la vue.

Mécanisme d’évaluation

Examens de la vue et de l’audition (suite)

Audition

Votre audition est considérée comme acceptable si, selon une évaluation audiométrique, elle respecte le seuil suivant :

- Pour chaque oreille, diminution du niveau d’audition ne dépassant pas 25 dB HL à une fréquence de 500, de 1 000, de 2 000, de 3 000 et de 4 000 Hz).

Si vous ne satisfaites pas à cette exigence, vous devrez subir le Hearing in Noise Test (test d’audition dans le bruit) avec casque d’écoute, un test d’identification de la parole mené avec ou sans bruit ambiant.

N. B : Vous ne devez pas vous exposer à un bruit intense dans les 12 heures précédant les tests.

Si vous ne réussissez pas l’examen de la vue ou de l’audition, vous serez aiguillé vers un spécialiste pour subir des examens plus approfondis. Nous vous conseillons de vérifier si vous êtes susceptible de répondre aux normes relatives à la vue et à l’audition avant de payer pour les tests préalables à l’entrevue.

Pour en savoir plus, consultez le document *Auto-évaluation – Exigences médicales pour les candidats*, qui est accessible sur les sites Web suivants : <http://www.mcscs.jus.gov.on.ca>, <http://www.oacp.on.ca>, <http://www.opp.ca>, et <http://www.applicanttesting.com>.

Mécanisme d’évaluation

Étape 2 – Entrevues

Une fois que vous avez réussi l’étape 1, un C.R. vous est remis, et vous pouvez présenter votre candidature à des services de police, après quoi l’un d’eux pourrait vous inviter à passer à l’étape 2. Celle-ci consiste à passer une entrevue sur les compétences et à remplir un questionnaire préalable à la vérification des antécédents.

Vous devez satisfaire à toutes les exigences de la première étape pour pouvoir passer à la deuxième. Toutefois, même en pareil cas, le passage à cette étape n’est pas automatique ni garanti; il dépend des besoins et des intérêts des services de police. Une fois que les candidats ont réussi tous les tests préalables à l’entrevue, ils peuvent postuler au service de police de leur choix.

Entrevue sur les compétences essentielles

Description

L’entrevue d’évaluation des compétences vise à examiner la manière dont vous réagissez dans diverses situations. Vous devez décrire vos pensées, vos émotions et votre comportement dans certaines circonstances.

Le contenu de l’entrevue tourne autour de compétences essentielles. Il peut aussi comprendre des questions relatives aux capacités de perfectionnement et aux besoins de l’organisme. Certains services de police peuvent décider de mener une entrevue distincte à ce sujet. Même s’il est recommandé que l’entrevue soit menée par plusieurs examinateurs, quelques services de police ne font appel qu’à une seule personne. Ces entrevues distinctes ne font pas partie du Système de sélection des agents de police.

Administration

Vous serez interrogé par au moins deux personnes. L’entrevue dure de deux heures à deux heures et demie environ. Une entrevue distincte sur les capacités de perfectionnement et les besoins de l’organisme peut prendre d’une à deux heures. Certains services de police peuvent combiner ces deux entrevues.

Période de validité

À l’heure actuelle, chaque service de police peut, à sa discrétion, décider de refaire l’entrevue sur les compétences essentielles avec un candidat l’ayant réussie auprès d’un autre service de police. Toutefois, il est obligatoire de repasser l’entrevue après un délai d’un an.

Reprise de l’entrevue

Si vous n’êtes pas retenu après une première entrevue, vous devez attendre au moins trois mois avant d’en passer une nouvelle. Après un deuxième échec, vous devez patienter au moins six mois entre chaque tentative. Il est possible de passer une entrevue auprès de tout service de police utilisant l’entrevue sur les compétences essentielles du Système de sélection des agents de police.

Mécanisme d'évaluation

Étape 2 – Entrevues (suite)

Questionnaire préalable à la vérification des antécédents

Description

Vous devrez répondre à de brèves questions portant principalement sur votre caractère et vos habitudes, notamment au travail et à l'école, et relativement à votre consommation d'alcool et de substances, à vos activités criminelles, à votre dossier de crédit, etc.

Vous devez répondre à ces questions avec le plus d'exactitude et de franchise possible. Si vous fournissez délibérément des renseignements inexacts, vous pourriez vous faire **exclure** du processus de sélection.

Administration

Selon le protocole du service de police où vous postulez, vous pourriez devoir remplir un questionnaire préalable à la vérification des antécédents avant ou après l'entrevue. Le service de police peut ensuite passer en revue les renseignements fournis avec le candidat.

Il faut de 15 à 25 minutes pour remplir le questionnaire. L'examen des renseignements peut prendre de 5 à 25 minutes, et est effectué à la discrétion du service de police.

Période de validité et reprise du test

Vous pourriez devoir remplir un questionnaire chaque fois que vous passez une entrevue.

Mécanisme d’évaluation

Étape 3 – Évaluations après l’entrevue

Si vous êtes retenu à l’étape 2 du processus de sélection, vous devrez subir plusieurs évaluations après l’entrevue, soit une vérification des antécédents, une évaluation psychologique et un examen médical. Vous devez d’abord passer la vérification des antécédents et l’évaluation psychologique pour être admissible à l’examen médical complet.

Vérification des antécédents

C’est le service de police qui se charge de cette vérification. Elle consiste à examiner en détail votre comportement passé et actuel et différents documents.

Ce processus comprend un examen de vos antécédents d’emploi et scolaires, et de vos comportements passés. Le service de police pourrait d’ailleurs interroger vos voisins.

Cette vérification englobe également un examen détaillé de dossiers et de documents de l’Ontario, du Canada et, s’il y a lieu, d’autres pays.

Évaluation psychologique

Vous devrez remplir un questionnaire sur votre mode de pensée, vos sentiments et votre comportement. Les sujets abordés sont axés sur de nombreux problèmes personnels. Il est possible que l’on vous demande de vous entretenir individuellement avec un psychologue.

Examen final

Le service de police passera ensuite au crible tous les renseignements recueillis. S’il vous présente une offre d’emploi, celle-ci peut être conditionnelle à l’obtention d’une autorisation médicale.

Examen médical

Vous devrez subir un examen médical pour vérifier si votre état de santé vous permet d’accomplir les fonctions d’agent de police.

Le guide *Auto-évaluation – Exigences médicales pour les candidats*, qui présente les exigences relatives à l’examen médical, est accessible sur les sites Web suivants :

http://www.mcscs.jus.gov.on.ca/french/police_serv/const_select_sys/become_police_const/become_police_const_fr.html, <http://www.applicanttesting.com> et <http://www.oacp.on.ca/programs-courses/constable-selection-system>

Période de probation

Si l’offre d’emploi est confirmée, vous serez engagé. Pendant votre période de probation, vous recevrez une formation théorique et pratique sous la supervision du service de police.

Conseils pour les tests et exercices pratiques

Partie 1 – Conseils pour les tests

Test de raisonnement analytique

Le test de raisonnement analytique, appelé PATI, est un examen à choix multiples de 90 minutes. Essayez de suivre les conseils suivants pendant l’épreuve :

- Lisez attentivement les questions pour être certain de bien les comprendre.
- Tentez de répondre à chaque question dans votre tête avant de regarder les choix de réponse : vous éviterez ainsi de vous laisser embrouiller par les réponses partiellement correctes.
- Si une question vous pose problème, passez-la et revenez-y plus tard, une fois que vous aurez répondu aux questions plus faciles. Il n’est pas nécessaire d’avoir la bonne réponse à toutes les questions pour réussir le test. Répondez à toutes les questions, même si vous n’êtes pas certain de votre réponse.

Test d’aptitude à la communication écrite

Pour cette épreuve, vous devez prêter une attention particulière aux détails, à la grammaire et à l’orthographe, et tirer des conclusions à partir des faits présentés. Assurez-vous de bien comprendre le scénario avant d’essayer de donner des explications. Aucun choix de réponse n’est fourni.

Administration du test

Une personne sera à votre disposition pour répondre à vos questions avant le début de l’examen. Si vous ne comprenez pas les directives ou que quelque chose ne vous semble pas clair, demandez des précisions jusqu’à ce que vous compreniez. Les examinateurs sont là pour vous aider à faire de votre mieux.

Nous vous recommandons d’arriver environ 15 minutes à l’avance, reposé et fin prêt pour les examens. N’oubliez pas d’apporter une pièce d’identité avec photo.



Conseils pour les tests et exercices pratiques

Partie 2 – Exercices pratiques

Test de raisonnement analytique

Directives

Cet exercice pratique contient les six types de questions présents dans le PATI. Au début de chaque section, nous vous indiquerons de quelle manière aborder chaque type de question.

Une feuille-réponses se trouve après les exercices pratiques. Détachez cette feuille et inscrivez-y vos réponses. Un corrigé, comportant de brèves explications, est aussi fourni après les exercices. Le degré de difficulté varie d’une question à l’autre, comme dans le véritable PATI. Répondez aux questions suivantes du mieux que vous le pouvez.

Pour reproduire les vraies conditions de l’épreuve, vous devriez essayer de faire ces exercices en 20 minutes.

Section 1 – Temps de déplacement

Vous trouverez ci-dessous une image et une flèche indiquant les points cardinaux. Lisez les directives se rapportant à l’image et répondez à toutes les questions de la partie « Temps de déplacement ». Encerclez la lettre correspondant à votre réponse. Vérifiez vos réponses dans le corrigé présenté après les exercices.

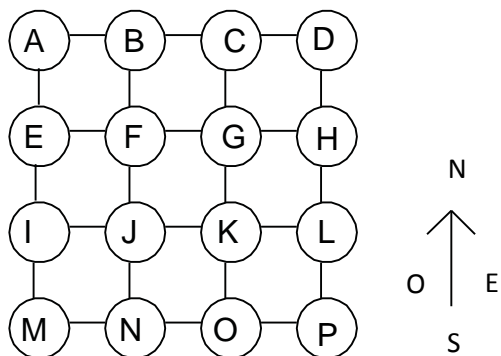

Chaque ligne représente un pâté de maisons sur une route à deux voies. Vous ne pouvez vous déplacer que sur les lignes. Si aucun moyen de transport n’est précisé, vous pouvez vous déplacer de n’importe quelle manière et combiner différents modes de transport. Sauf indication contraire, les temps de déplacement vont comme suit : il faut deux minutes pour parcourir un pâté de maison en voiture, trois minutes en vélo, et cinq minutes à pied.

Conseils pour les tests et exercices pratiques

Partie 2 – Exercices pratiques

- 1) En utilisant un ou plusieurs moyens de transport, quel est le temps le plus court pour passer de B à C?
 - a) 2 minutes
 - b) 3 minutes
 - c) 5 minutes
 - d) 6 minutes

- 2) En utilisant un ou plusieurs moyens de transport, quel est le temps le plus court pour passer de C à M?
 - a) 12 minutes
 - b) 15 minutes
 - c) 10 minutes
 - d) Aucune de ces réponses

- 3) Chaque fois que vous effectuez un virage en voiture, vous rallongez votre trajet d'une minute. En utilisant un ou plusieurs moyens de transport, quel est le temps le plus court pour passer de M à G?
 - a) 8 minutes
 - b) 9 minutes
 - c) 11 minutes
 - d) Aucune de ces réponses

Section 2 – Arithmétique

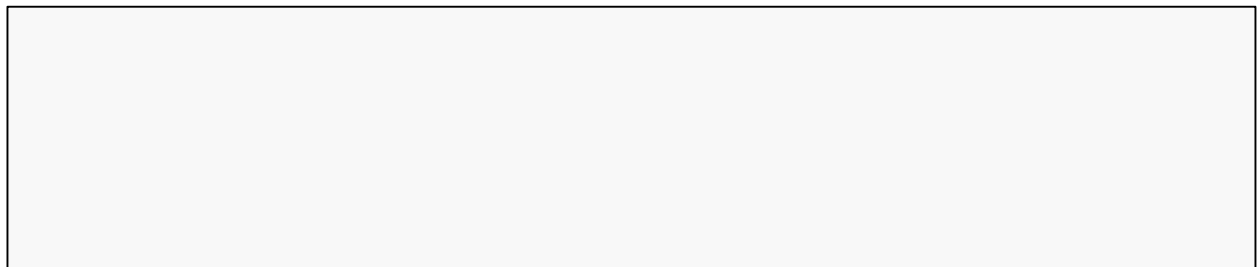

- 4) Trouvez la valeur de « m » dans l'équation suivante : $3 + 6 = m$.
 - a) 3
 - b) 6
 - c) 9
 - d) Aucune de ces réponses

Conseils pour les tests et exercices pratiques

Partie 2 – Exercices pratiques

5) Lequel de ces nombres est le plus grand?

a) $\frac{18}{2}$

b) $\frac{19}{1}$

c) $\frac{6}{6}$

d) $\frac{22}{23}$

6) Trouvez la valeur de « m » dans l'équation suivante :

$$4 - 3(m + 1) = (-38)$$

a) 13

b) -32

c) -38

d) Aucune de ces réponses

Section 3 – Classification

Conseils pour les tests et exercices pratiques

Partie 2 – Exercices pratiques

7) Trouvez l'intrus.

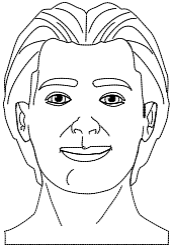

A

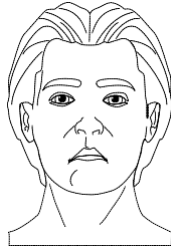

B

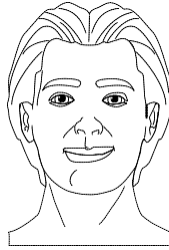

C

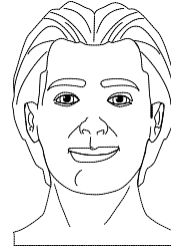

D

8) Trouvez l'intrus.

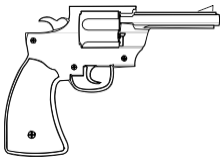

A

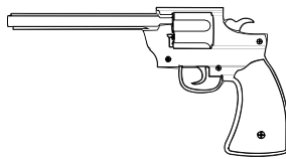

B

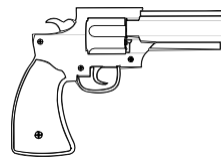

C

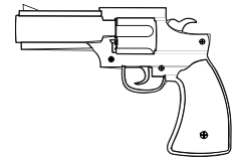

D

9) Trouvez l'intrus.

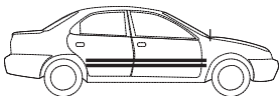

A

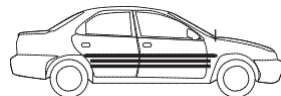

B

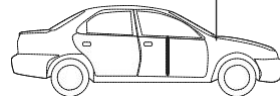

C

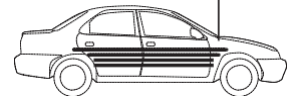

D

Section 4 – Problèmes sous forme d'énoncés

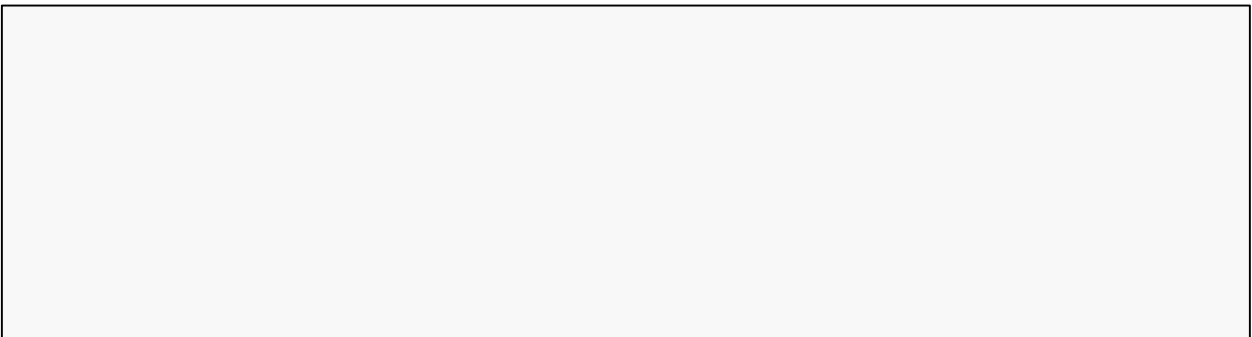

Conseils pour les tests et exercices pratiques

Partie 2 – Exercices pratiques

- 10) Il y a deux agents de police et six armes à feu. Quel est le nombre moyen d'armes à feu par agent?
- a) 2
 - b) 3
 - c) 5
 - d) 6
- 11) Le mois compte 31 jours. Le secteur A de la ville est patrouillé les jours pairs, et le secteur B, les jours impairs. Combien de jours le secteur B est-il patrouillé pendant le mois?
- a) 14
 - b) 15
 - c) 16
 - d) Aucune de ces réponses
- 12) Un téléviseur et un ordinateur ont été volés. Ils ont été vendus ensemble pour 1500 \$, ce qui comprend un montant de 300 \$ pour le téléviseur. L'ordinateur a été vendu à 50 % de sa valeur d'origine. Quelle est la valeur d'origine de l'ordinateur?
- a) 600 \$
 - b) 1200 \$
 - c) 2400 \$
 - d) Aucune de ces réponses

Section 5 – Syllogisme

Conseils pour les tests et exercices pratiques

Partie 2 – Exercices pratiques

13) Tous les garçons sont des êtres humains.

Tous les êtres humains sont en vie.

- a) Tous les garçons sont en vie.
- b) Certains garçons ne sont pas en vie.
- c) Certains garçons ne sont pas des êtres humains.
- d) Aucune de ces conclusions n'est correcte.

14) Tous les prisonniers sont des criminels.

Tous les voleurs sont des prisonniers.

- a) Certains voleurs sont des criminels.
- b) Certains voleurs ne sont pas des criminels.
- c) Tous les voleurs sont des criminels.
- d) Aucune de ces conclusions n'est correcte.

15) Tous les chefs de police sont des agents de police.

Certains chefs de police sont des femmes.

- a) Certaines femmes sont des agents de police.
- b) Certaines femmes ne sont pas des agents de police.
- c) Certaines femmes sont des agents de police.
- d) Aucune de ces conclusions n'est correcte.

Section 6 – Séquences d'images

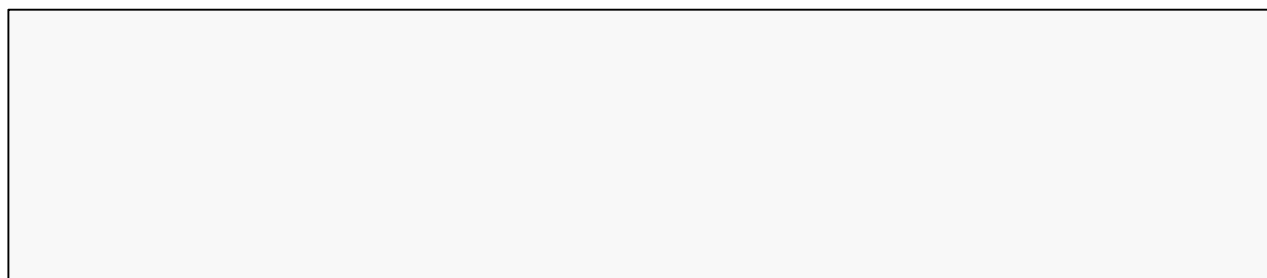

Conseils pour les tests et exercices pratiques

Partie 2 – Exercices pratiques

16) Complétez la séquence.

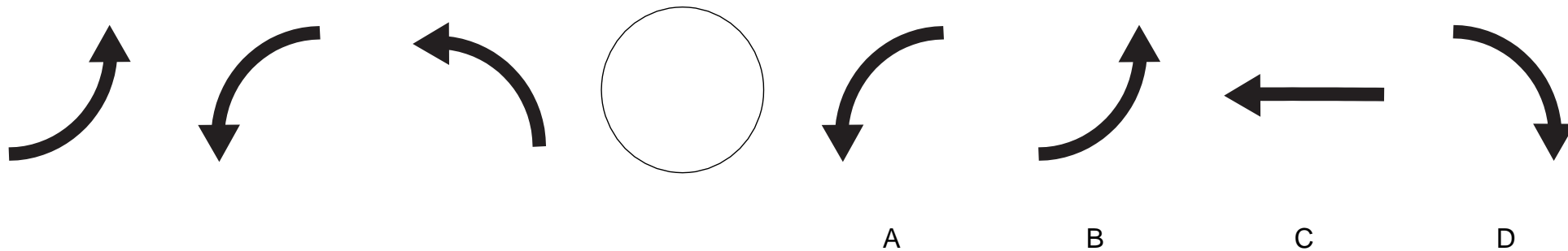

17) Complétez la séquence.

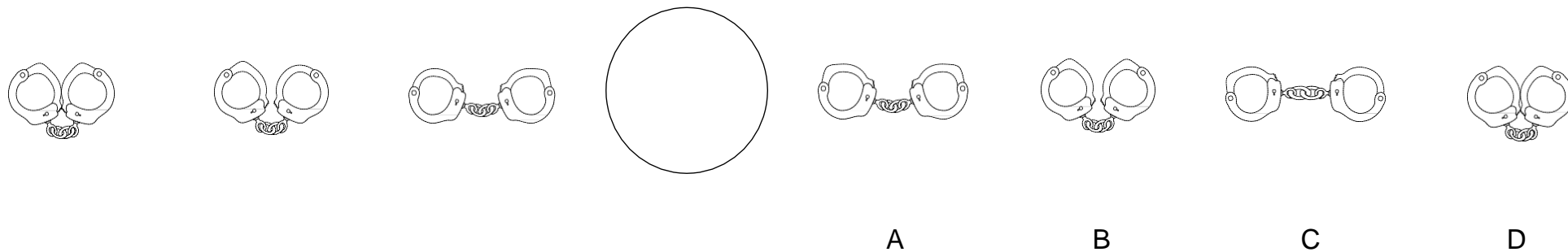

18) Complétez la séquence.

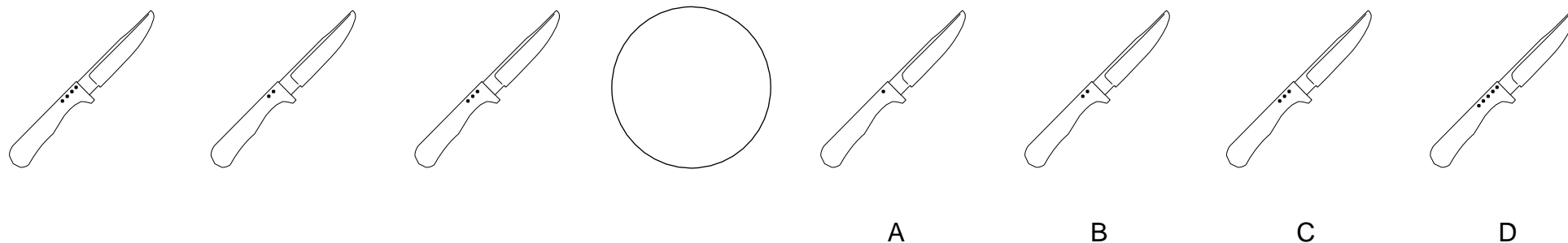

Conseils pour les tests et exercices pratiques

Partie 2 – Exercices pratiques

FEUILLE-RÉPONSES POUR LES EXERCICES PRATIQUES

	A	B	C	D
1.	{	{	{	{
2.	{	{	{	{
3.	{	{	{	{
4.	{	{	{	{
5.	{	{	{	{
6.	{	{	{	{
7.	{	{	{	{
8.	{	{	{	{
9.	{	{	{	{
10.	{	{	{	{
11.	{	{	{	{
12.	{	{	{	{
13.	{	{	{	{
14.	{	{	{	{
15.	{	{	{	{
16.	{	{	{	{
17.	{	{	{	{
18.	{	{	{	{

Détachez cette page et comparez vos réponses au corrigé à la page suivante.

CORRIGÉ DES EXERCICES PRATIQUES

N°	Bonne réponse	Explication
1	a)	En voiture, il faut 2 minutes pour parcourir un pâté de maisons, ce qui constitue le moyen le plus rapide.
2	c)	Vous devez parcourir en voiture 5 pâtés de maisons à raison de 2 minutes par pâté de maisons.
3	b)	Vous devez parcourir en voiture 4 pâtés de maisons à raison de 2 minutes par pâté de maisons et tourner une fois, ce qui ajoute une minute au trajet.
4	c)	$3 + 6 = 9$
5	b)	Le nombre 19 est plus grand que (dans l’ordre) : 9, 1 et 22/23.
6	a)	$4 - 3(14) = -(38)$, ainsi « m » est égal à 13 [$13 + 1 = 14$].
7	b)	Les autres visages sont souriants. Toutes les autres caractéristiques sont identiques.
8	b)	Trois pistolets ont un canon court : deux canons sont larges, et l’autre étroit. Deux canons courts (un large et un étroit) ont un viseur. Un seul pistolet est muni d’un canon long.
9	c)	Toutes les autres voitures ont une antenne (dressée ou repliée), et comportent plusieurs lignes horizontales. Il n’y a que cette voiture qui a une ligne verticale sur la portière.
10	b)	Six armes à feu réparties entre 2 agents de police.
11	c)	Du 1 ^{er} au 31 ^e jour du mois, il y a 16 jours impairs (1, 3, 5, 7, 9, 11, 13, 15, 17, 19, 21, 23, 25, 27, 29 et 31).
12	c)	50 % de la valeur de l’ordinateur équivaut à 1500 \$ moins le montant de 300 \$ pour le téléviseur, soit 1200 \$; la valeur d’origine est le double de ce montant.
13	a)	Tous les garçons sont en vie puisqu’ils sont des êtres humains et que tous les êtres humains sont en vie.
14	c)	Tous les voleurs sont des criminels puisqu’ils sont des prisonniers et que tous les prisonniers sont des criminels.
15	a)	Certaines femmes sont des agents de police puisque certains chefs de police sont des femmes et que tous les chefs de police sont des agents de police.
16	d)	La première flèche pointe vers le haut à droite, la deuxième vers le bas à gauche, et la suivante vers le haut à gauche, donc la dernière doit pointer vers le bas à droite.
17	c)	Les menottes sont de plus en plus éloignées l’une de l’autre, jusqu’à ce qu’elles soient tendues au maximum.
18	a)	Le premier couteau comporte 4 points, le deuxième 2 points, et le troisième 3 points, alors le dernier doit avoir deux points de moins que le troisième.

Conseils pour les tests et exercices pratiques

Partie 2 – Exercices pratiques

Communication écrite

Pour cet exercice, vous devez lire un bref scénario puis résumer les événements de manière logique pour déterminer ce qui s'est produit.

Lisez le scénario très attentivement. Les renseignements sont présentés pêle-mêle. En fonction de vos observations et des commentaires des témoins, préparez un rapport pour aider la police à comprendre ce qui s'est passé.

1. Énumérez, sous forme de liste à puces, les faits que vous jugez importants dans les trois catégories suivantes : temps, lieu et preuves sur place.
2. Rédigez une dissertation décrivant ce qui, à votre avis, s'est produit d'après les renseignements énumérés. Montrez clairement comment les faits appuient votre interprétation. Faites attention aux fautes d'orthographe et de grammaire.

Scénario

Une Jeep bleue se trouvait de l'autre côté de la rue, du côté opposé à la Mazda. C'est le 13 juin. M^{me} Helen Elogar a stationné sa voiture en direction ouest à 10 h 20. Quand elle est retournée à sa voiture, M^{me} Elogar a découvert que la portière du côté conducteur était rayée. Le propriétaire de la Chevette grise avait garé sa voiture à 10 h 30. Une Jeep bleue était stationnée en direction est. La plupart des places de stationnement étaient bloquées par des présentoirs. Un chariot était renversé dans la rue à côté d'une Chevette grise. Il y avait une grande vente communautaire devant les magasins. Une Mazda rouge était stationnée devant la pharmacie de Coarville. La police a été avisée des dommages à 10 h 52. Une Chevette était stationnée devant la Mazda. La circulation contournait un chariot qui bloquait la voie en direction ouest. La pharmacie est située au 342, rue Elm. Il y avait beaucoup de vent ce jour-là. Beaucoup de gens se trouvaient sur le trottoir. Tous les achats de M^{me} Elogar étaient dans sa voiture. Seulement trois véhicules étaient stationnés le long de la rue. Il y avait des traces de peinture rouge sur le coin avant droit du chariot. Le propriétaire de la Chevette grise a déclaré qu'il s'était garé devant la Mazda rouge et avait ainsi pris la dernière place de stationnement disponible. Il a affirmé que le chariot n'était pas là quand il s'est stationné.

Faites un résumé des renseignements ci-dessus pour décrire ce qui pourrait s'être passé. Tirez le plus de conclusions possible concernant l'incident.

Conseils pour les tests et exercices pratiques

Partie 2 – Exercices pratiques

Corrigé de l’exercice de communication écrite

Pour préparer le rapport au sujet de l’incident, vous devez :

- réunir les renseignements;
- déterminer ceux qui sont importants pour l’enquête;
- les classer dans des catégories globales, comme le temps, le lieu et les preuves sur place;
- tirer des conclusions sur ce qui s’est produit.

Il peut être utile de passer en revue le scénario et de dresser une liste des faits importants sur une feuille brouillon avant de tirer des conclusions en fonction de la liste. Pour que cet exercice soit plus facile, nous n’avons inclus que très peu de renseignements non pertinents dans le scénario. Prêtez attention à tous les faits présentés et essayez de créer des liens entre eux pour pouvoir facilement dégager des conclusions. Une fois que vous avez déterminé ce qui s’est passé et la chronologie des événements, passez les faits en revue pour vérifier que votre interprétation fonctionne et que vous n’avez pas fait de suppositions.

Vous pouvez gagner du temps en créant un plan sous forme de liste à puces avant de rédiger la version finale du rapport. Pensez à regarder l’heure de temps à autre pour éviter d’accorder trop de temps à cette question. Vous ne disposerez que d’une heure pour faire ce test, alors ne vous attardez pas trop sur la liste à puces pour avoir le temps d’écrire la dissertation. Essayez de prévoir du temps pour vous relire et corriger les fautes d’orthographe ou de grammaire.

Vous trouverez ci-dessous un exemple de réponse attendue. Gardez à l’esprit que votre style d’écriture peut différer et que vous pouvez voir les choses autrement. Le but de l’exercice est d’exprimer vos idées clairement et d’appuyer votre interprétation à l’aide des faits présentés.

Faits importants

Temps

- 13 juin
- 10 h 52 : Réception de l’appel
- 10 h 20 : Mazda stationnée
- 10 h 30 : Chevette stationnée

Lieu

- Stationnement en face du 342, rue Elm, Coarville

Conseils pour les tests et exercices pratiques

Partie 2 – Exercices pratiques

Corrigé de l'exercice de communication écrite

Preuves sur place

- Mazda rouge stationnée derrière une Chevette grise
- Porte côté conducteur rayée sur la voiture de M^{me} Elogar
- Chariot renversé dans la rue
- Présence de beaucoup de gens sur le trottoir
- Traces de peinture rouge sur le coin avant droit du chariot
- Seulement trois véhicules garés dans la rue

Autre

- Forts vents

Rapport

La voiture de M^{me} Elogar, une Mazda rouge, a été endommagée entre 10 h 30 et 10 h 52 le 13 juin, devant la pharmacie de Coarville située au 342, rue Elm. Comme un chariot était renversé près de la Chevette et bloquait la voie, le conducteur de la Chevette n'aurait pas pu le contourner pour se garer. Le propriétaire de la Chevette a déclaré s'être stationné devant la Mazda à 10 h 30. Par conséquent, l'incident doit s'être produit après 10 h 30, puisque la police a reçu l'appel à 10 h 52.

L'explication la plus plausible est que le chariot avait été laissé dans la rue, et que le vent l'a poussé sur la voiture de M^{me} Elogar. L'impact a ralenti la course du chariot et l'a peut-être fait se renverser dans la rue près de la Chevette. Comme il y avait beaucoup de gens sur les trottoirs, il est fort probable que quelqu'un a été témoin de l'incident et pourrait confirmer cette hypothèse.

Encore une fois, nous vous conseillons de vous familiariser avec ces types de questions pour bien vous préparer au test.

**Bonne
chance!**